

PALA CARGADORA



G C40 II

ESPECIFICACIONES TECNICAS

Motor - marca / modelo	XINCHAI
Motor - potencia	32 kw / 42 hp
Motor - torque máximo	193Nm
Motor - cilindrada	3,1l
Peso	4000 kg
Capacidad de carga (máxima)	1200 kg
Capacidad de balde	0,75 m³
Altura máxima de carga.	3330 mm
Dispositivo de trabajo	Joystick mecánico
Sistema de frenos	a tambor
Caja - tipo	Powershift
Rodado	12/16 5
Presión del sistema hidráulico	16 Mpa
Ancho total (J)	1860 mm

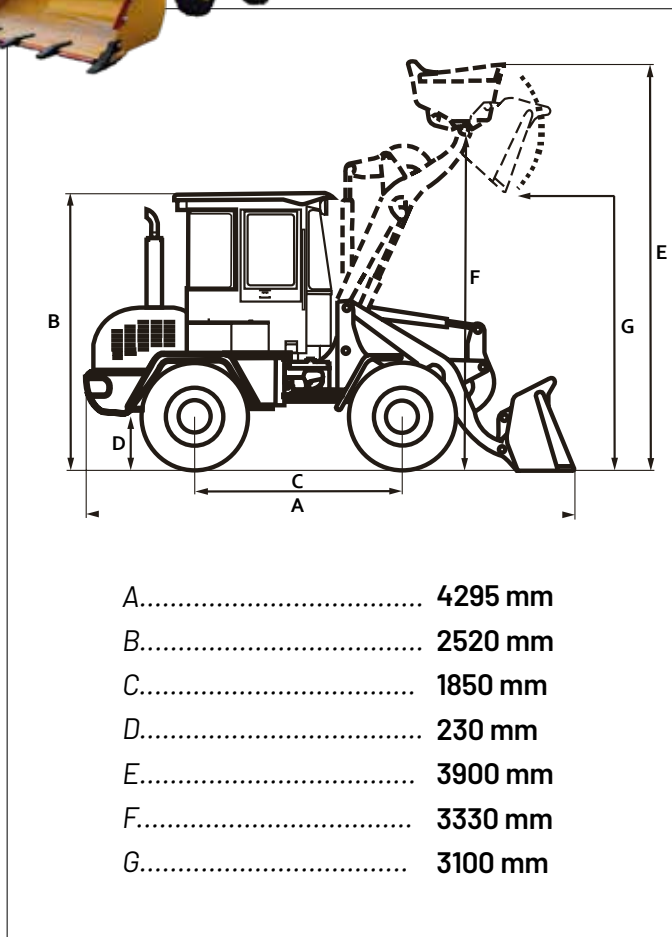

Accesorios disponibles



MOTOR XINCHAI
de 42 hp DIESEL

1.200 kg de
Capacidad de carga

4 Cambios
2 de avance y
2 de retroceso

Cap. de balde
Estandar de 0.75m³

4.000 kg de
Peso operativo

Transmisión
Powershift 4WD