



VISITA NUESTRO  
SITIO WEB

ROBUSTA Y DURABLE

# C60

MOTOR XINCHAI  
DE 57 hp

1.800 kg DE  
CAPACIDAD DE LEVANTE

CAPACIDAD DE BALDE  
ESTÁNDAR (HASTA) 1,6m<sup>3</sup>

ACOPLE RÁPIDO  
HIDRÁULICO

JOYSTICK MECÁNICO



+549 351-7396060



GEMAARGENTINA



AV. CIRCUNVALACIÓN NORTE E 702

 **GEMA**



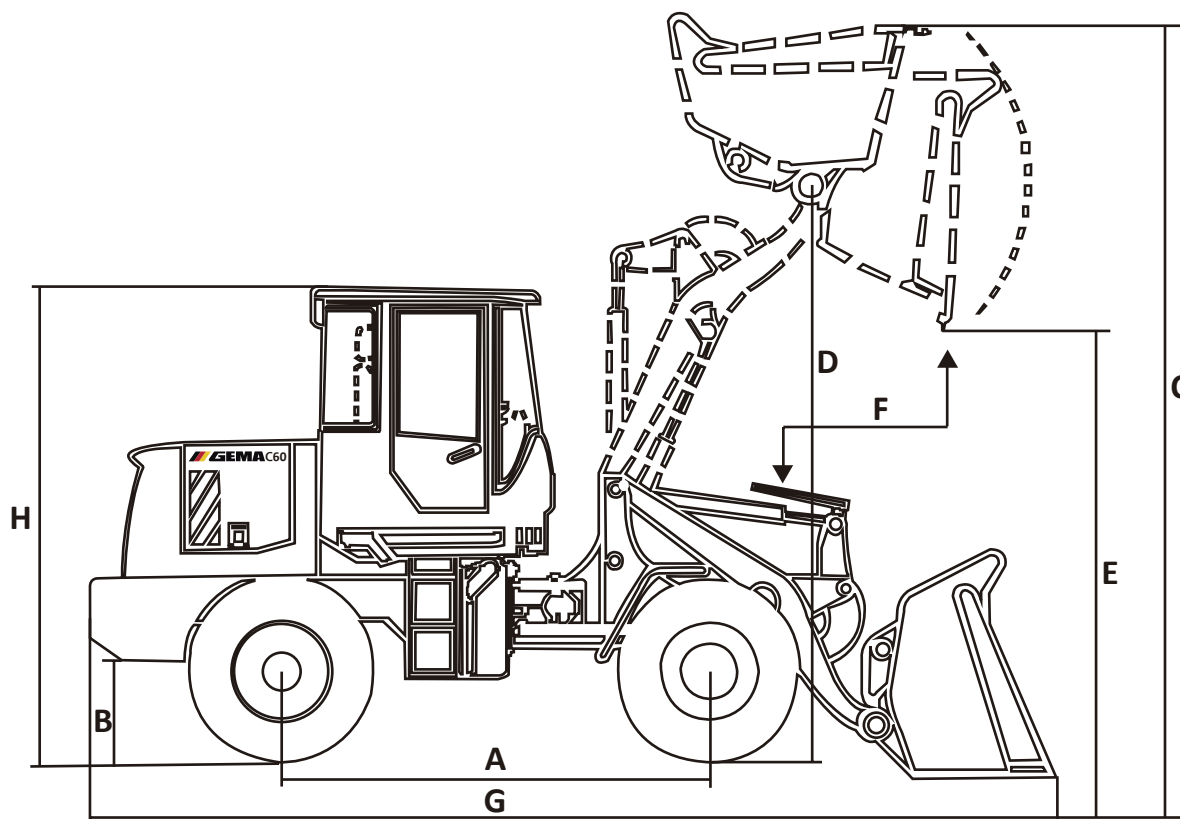

A.....	2250 mm
B.....	330 mm
C.....	4480 mm
D.....	3560 mm
E.....	3200 mm
F.....	1000 mm
G.....	5560 mm
H.....	2900 mm

## PALA CARGADORA C60

Motor - marca / modelo.....	XINCHAI
Motor - potencia.....	40 Kw / 57 hp
Motor - torque máximo.....	193Nm
Motor - cilindrada.....	3,1l
Peso.....	4800 Kg
Capacidad de carga (máxima).....	4480 Kg
Capacidad de balde (hasta).....	Hasta 1,6 m <sup>3</sup>
Altura máxima de carga.....	4480 mm
Dispositivo de trabajo.....	Joystick mecánico
Sistema de frenos.....	Servo asistido por aire
Caja - tipo.....	Powershift 4WD
Rodado.....	16 - 70 - 20 - 13 Pr
Presión del sistema hidráulico.....	16 Mpa
Ancho total (J).....	1860 mm