

Pulverizador Móvil VS03

Estructura con ruedas para facilitar el trabajo y transporte.

Pulverizador con Bomba eléctrica 12 V

Tanque de 100 Lts de Polietileno de alta densidad

Brazo de pulverización plegable, fácil de regular.

Ancho de pulverización 3 m



CARACTERÍSTICAS

- Bomba de alto rendimiento posee capacidad de funcionamiento en seco
- Tanque de polietileno de 100Lts resistente a rayos UV y envejecimiento
- Sistema de triple filtración que evita la obstrucción por residuos
- Filtro externo de fácil desmontaje y limpieza

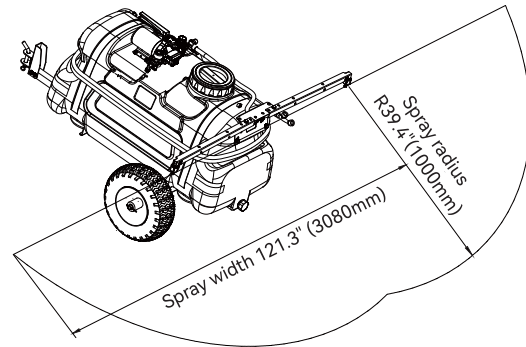

Modelo	Tanque	Lanza	Modelo de boquilla	Caudal	Presión de Trabajo	Bomba	Válvula reguladora de presión
VS03-G2535	100L	SFSG-S02	SFSN-D1002	3.2LPM	80psi	DP35Y-0201001	YES
		Multi-spray	2*D1.5 nozzle	5.4LPM	46psi		