

ACOPLADO TOLVA
AUTODESCARGABLE
24.000, 28.000 Y 32.000 LTS
LIMITED.



 Modularidad

 Tecnología

 Funcionalidad

 **MONTECOR**
Tecnología simple, segura y eficiente.

**ACOPLADO TOLVA AUTODESCARGABLE
24.000, 28.000 Y 32.000 LTS.
LIMITED**

Estructura robusta, altamente resistente. Diseño en 2 Ejes.

Eje delantero basculante c/aro a bolas.

Sistema hidráulico para accionamiento de tubo de descarga y válvula guillotina. Sinfin barredor. Opcional: automatización con manifold electroválvulas.

Tubo de 450 mm de diámetro con camisa incorporada.

Automatización del Tubo Orientador del Flujo del Cereal (opcional).

Accionamiento operativo con panel de comando a distancia (opcional).

Sistema de luces incorporado. Reflector en tubo de descarga. Cajón de herramientas. Depósito de agua.

Enganche delantero a rótula amortiguado. Sin fines (barredor y descarga) cementados.

Tolva 24 y 28m³: Con 4 Llantas DW 20x30 para neumático 23.1 x 30. (Opcional: 4 llantas DW 21x32 para neumáticos 24.5 x 23)
Tolva 32m³: Con 4 llantas DW 21x32 para neumáticos 24.5 x 23

Destape rápido incluido.

Partes vinculadas mediante uniones desmontables lo cual facilita el recambio de las piezas desgastadas.



Eje delantero

Estructura tipo cajón, con plato giratorio de acero con doble hileras de bolas. Conjunto basculante. Excelente giro direccional. Puntas de ejes desmontables. Diseño de alta resistencia.

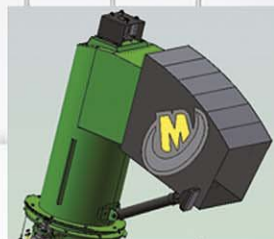

Tubo de descarga con orientador de flujo (opcional)

Boquilla del tubo de descarga con sistema de basculación y rotación angular para distribuir correctamente la descarga. Sistema automatizado mediante manifold con control electro-hidráulico. Accionamiento a distancia mediante panel de comando de válvula, tubo de descarga y orientador de flujo de cereal.



Sistema hidráulico

Un cilindro hidráulico con doble freno (en apertura y cierre) más mecanismo de tijera, proporciona un movimiento más rápido y controlado. Cilindro individual para accionamiento de válvula de sinfin barredor.



Sinfines

De mayor diámetro para optimizar la descarga. Tratamiento superficial de cementado.



Tubo de descarga

De 450 mm de diámetro con camisa interior.



Caja de engranajes

Construida con engranajes de acero forjado, módulo resistente, perfil cónico normalizado.



La productividad de lo rápido.



Lona Rebatible (Destape)

Sistema de destape rápido de lona, accionado desde la parte trasera de la tolva a través de una manija desde el piso, con arcos de apoyo superiores.



Opcionales

- Balanza electrónica.
- Rodados para neumáticos 24.5-32.
- Control remoto.



Batea inferior

Totalmente abulonada, incluye 4 tapas de descarga inferior con cierre rápido para facilitar tareas de limpieza. Accionamiento manual e individual.



Accesorios

Cajón de herramientas. Tanque de agua de 40 Lts.



Eje trasero

Construido en perfil estructural W de alto módulo inercial. Sistema de regulación de posición. Puntas de ejes desmontables, especialmente construidas para colocar balanza electrónica.

TOTALMENTE ABULONADA

ACOPLADO TOLVA AUTODESCARGABLE 24.000 Lts. - 28.000 Lts - 32.000 Lts LIMITED



» Medidas generales

DIMENSIONES (mm)

	24m ³ - 28m ³ - 32m ³			24m ³ - 28m ³ - 32m ³			
A	3000	3000	3215	F	4510	4510	4560
B	1540	1540	1425	G	4530	4530	4530
C	2840	2840	2990	H	5980	6480	6630
D	3400	3580	3800	I	8600	8900	9040
E	3080	3255	3390	Peso total (Kg)	5900	6240	6440

Formato de tolva 28m³ y 32m³

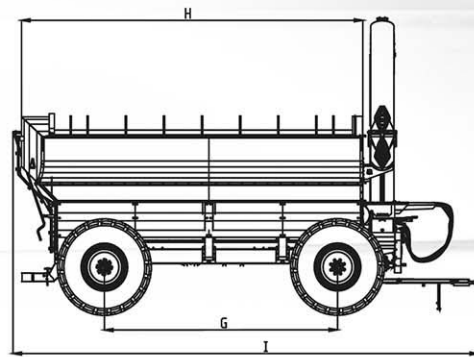
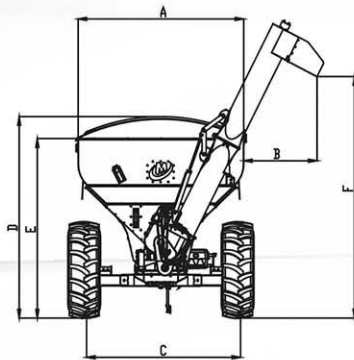

Formato de tolva 24m³

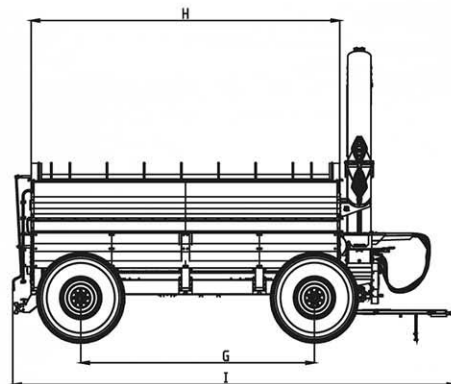
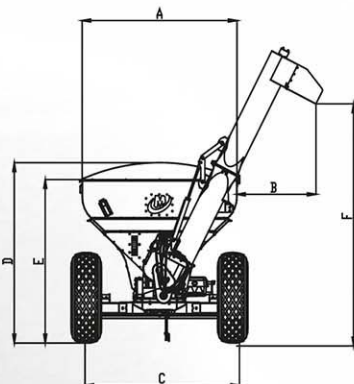

» Especificaciones técnicas

Capacidad (con destape)	24.000 Lts.	28.000 Lts.	32.000 Lts.
Carga máxima	19.00 kg	22.400 kg	25600 kg
Potencia requerida	100 HP	120 HP	135 HP
Llantas	23.1 x 30		24.5 x 32
Rodado	DW 20" x 30"		DW 21" x 32"
Eje de ruedas	Delantero avitrén con aro a bolitas. Trasero con Perfil W 200.		
Accionamiento	Toma de fuerza tractor - 540 RPM.		
Barra de mando	Cardán con protección y limitador de carga incorporado.		
Sistema de seguridad	Bulones fusibles en barra de mando.		
Caja de mandos	Engranajes cónicos de acero forjado en baño de aceite.		
Cadena de mandos	ASA 100 simples (paso 1 1/4")		
Diámetro tubo descarga	450 mm.		
Diámetro sinfín barredor	316 mm.		
Diámetro sinfín tubo	420 mm.		
Capacidad de descarga	8000 kg/min.		
Sistema hidráulico	Elevación y plegado de tubo. Cilindro con amortiguación. Apertura y cierre válvula piso.		
Accesorios	Cajón de herramientas - Tanque de agua 40 lts.		
Opcionales	Balanza electrónica. Color. Llanta DW 21" x 32" para Neumático 24.5-32 (para 24.000 y 28.000 Lts).		

La empresa se reserva el derecho de realizar modificaciones sin previo aviso.



INDUSTRIAS MONTECOR S.R.L.

Ruta Prov. Nº 6 Km. 201.5 (2589) Monte Buey / Córdoba / Argentina
Tel.Fax +54 (03467) 470386 / 470245 / 472116 / 472376

e-mail: info@industriasmontecor.com.ar - montecor@nodosud.com.ar

www.industriasmontecor.com.ar